



Sheer Driving **Pleasure**



**BMW 커뮤니케이션 센터** 080-700-8000 **BMW 공식 홈페이지** [www.bmw.co.kr](http://www.bmw.co.kr) **BMW 인스타그램** [www.instagram.com/bmw\\_korea](http://www.instagram.com/bmw_korea)  
**BMW 페이스북** [www.facebook.com/BMWKorea](http://www.facebook.com/BMWKorea) **BMW 유튜브** [www.youtube.com/bmwkorea](http://www.youtube.com/bmwkorea)

**BMW 드라이빙 센터 공식 홈페이지** [www.bmw-driving-center.co.kr](http://www.bmw-driving-center.co.kr)

**BMW 공식 딜러 전시장** ■ 서울 [강남] 02-546-7301 [강북] 02-987-0123 [대치] 02-554-7601 [동대문] 02-2235-7301 [마포] 02-3144-7501 [목동] 02-2649-7301 [방배] 02-3477-0123 [삼성] 02-568-7301 [서초] 02-595-0123 [성수] 02-2170-7301 [송파] 02-416-7301 [양재] 02-545-7301 [영등포] 02-2645-7501 [용산] 02-3275-0123 [용산 아이파크몰] 02-2012-3302 [잠실] 02-419-7301 [한남] 02-749-7301 ■ 경기/인천 [동탄] 031-8071-3002 [부천] 032-654-7301 [분당] 031-716-7401 [분당(공내)] 031-781-0123 [수원] 031-223-7301 [수원 오트월드] 031-5173-7000 [의정부] 031-540-7301 [안천(간석)] 032-429-7301 [송도] 032-427-7301 [일산] 031-922-7301 [자유로] 031-994-7301 [평택] 031-658-7301 [스타필드 하남] 031-794-7301 [스타필드 고양] 02-6958-7501 [스타필드 위례] 02-6416-7301 ■ 충청/대전/강원 [대전] 042-523-7301 [서산] 041-664-7301 [원주] 033-742-7301 [천안] 041-576-3002 [청주] 043-269-3002 ■ 전라/광주 [광주] 062-521-7301 [광주상무] 062-382-7301 [군산] 063-451-7301 [목포] 061-283-7301 [순천] 061-741-7301 [전주] 063-223-7301 ■ 경상/대구/부산/울산 [구미] 054-463-7301 [김해] 055-311-7301 [대구] 053-745-7301 [서대구] 053-623-7301 [부산(남구)] 051-627-7301 [부산(중영)] 051-715-7301 [부산(해운대)] 051-731-7301 [스타필드 명지] 051-990-0090 [울산] 052-265-7301 [진주] 055-748-7301 [창원] 055-247-7301 [포항] 054-282-7301 ■ 제주 [제주] 064-757-7301

\*본 인쇄물에 수록된 이미지는 실제 차량과 차이가 있을 수 있으며, 사양 및 제원은 성능 개선을 위하여 사전 예고 없이 변경될 수 있습니다.  
자세한 사항은 BMW 공식 딜러 전시장에 문의하시기 바랍니다.

Printed by BMW Korea 11/2020



THE 1



# THE ALL-NEW BMW 1 SERIES.



## 18 HIGHLIGHTS

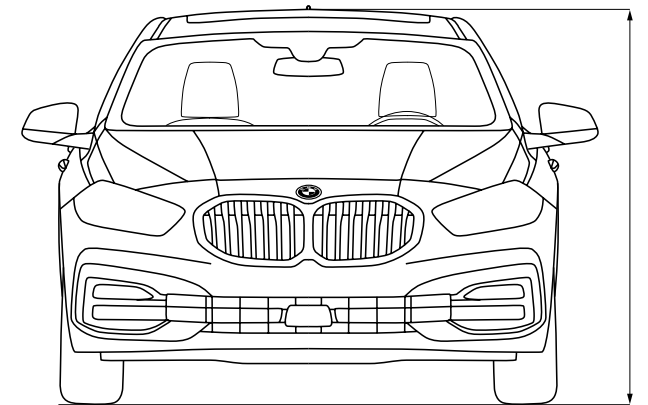

## 20 MODEL LINEUP / TECHNICAL DATA



## 22 BMW SERVICES / BMW KOREA FUTURE FUND

\*본 인쇄물에 수록된 이미지는 실제 차량과 차이가 있을 수 있으며, 사양 및 재원은 성능 개선을 위하여 사전 예고 없이 변경될 수 있습니다. 자세한 사항은 BMW 공식 딜러 전시장에 문의하시기 바랍니다.





마주치는 순간 느껴지는 즐거움.

\*본 인쇄물에 수록된 이미지는 실제 차량과 차이가 있을 수 있으며, 사양 및 재원은 성능 개선을 위하여 사전 예고 없이 변경될 수 있습니다. 자세한 사항은 BMW 공식 딜러 전시장에 문의하시기 바랍니다.





지루함은 안녕,  
도시의 즐거움이 시작된다.

\*본 인쇄물에 수록된 이미지는 실제 차량과 차이가 있을 수 있으며, 사양 및 재원은 성능 개선을 위하여 사전 예고 없이 변경될 수 있습니다. 자세한 사항은 BMW 공식 딜러 전시장에 문의하시기 바랍니다.



바라보는 것만으로  
직접 즐기고 싶은 기분.







넓어진 공간에서 느끼는  
더 큰 여유로움.





\*본 인쇄물에 수록된 이미지는 실제 차량과 차이가 있을 수 있으며, 사양 및 재원은 성능 개선을 위하여 사전 예고 없이 변경될 수 있습니다. 자세한 사항은 BMW 공식 딜러 전시장에 문의하시기 바랍니다.



마음까지 읽는 기술이  
드라이빙에  
집중하게 해주니까.





더 먼 길로  
돌아갈 만큼,  
드라이빙이  
즐거워진다.



**민첩하고도 즐거운 주행 경험 - 처음부터 끝까지 완벽하다.**

“ THE 1은 젊고, 쿨하며, 도시에 어울립니다.  
컴팩트한 비율, 유려한 루프라인과 역동성이 두드러지는 라인은  
민첩하고도 즐거운 드라이빙을 제공합니다.  
모던하고 섬세하게 구성된 차량의 내부는 그 어느 때보다 넓어졌습니다. ”

도마고 듀케, BMW 수석 디자이너





**M 스포츠 패키지**는 차량에 스포티함을 더했습니다. 외관 및 실내에 여러 디테일을 더해 날렵해진 외양 외에도 M 스포츠 패키지는 더욱 즐거워진 주행 경험을 약속합니다. 그 예로, M 스포츠 서스펜션과 M 에어로다이나믹 패키지는 눈에 띄게 최적화된 드라이빙 다이내믹스를 선사합니다.



**M 스포츠 시트**는 일체형 헤드레스트, 딥 시팅과 하이 사이드 및 백레스트로 급격한 턴에도 운전석 및 조수석에 강력한 서포트를 제공합니다. 시트의 일체형 백레스트 너비 조절 기능으로 개인의 신체 사이즈에 맞게 조절할 수 있습니다.



**넓어진 트렁크 적재 공간**은 380ℓ로 이전 세대에 비하여 20ℓ 늘어났으며, 적재 면적은 86mm가 증가되어 많은 짐도 충분히 커버할 수 있습니다.



**파노라마 글라스 루프**를 열면 상쾌한 공기가 차 안을 가득 채우고, 닫으면 차량 내 온온한 조명이 밝은 인테리어 분위기를 조성합니다. 한 번의 버튼 또는 키 조작으로 글라스 루프를 자동으로 열었다 닫을 수 있으며, 슬라이드 및 리프트 기능, 롤러 타입의 선블라인드와 윈드 디플렉터를 이용할 수 있습니다.



내비게이션 기능을 탑재한 **BMW 라이브 콕핏 프로페셔널**은 고화질 10.25인치 컨트롤 터치 디스플레이와 10.25인치 디지털 인스트루먼트 디스플레이로 구성된 두 개의 하이퀄리티 디스플레이를 포함합니다. BMW 오퍼레이팅 시스템 7.0은 iDrive 터치 컨트롤러로도 운영됩니다.



**내비게이션 및 실시간 교통 정보 서비스(RTTI)**는 차량에 탑재된 SIM카드를 이용하여 SKT 맵 실시간 교통 정보를 수신하여 보다 정확한 교통 정보와 최적화된 길 안내 기능을 제공합니다. 교통의 흐름 및 공사, 사고 등의 교통 정보를 3분 간격으로 업데이트하여 보다 안전하고 편리한 운행을 즐길 수 있습니다.

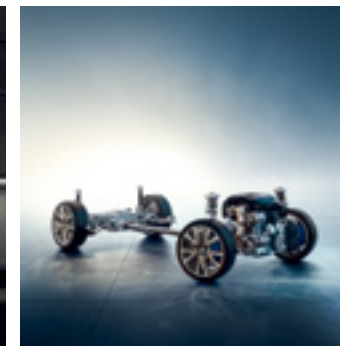

**M 스포츠 서스펜션**의 전고는 약 10mm 낮아졌으며, 보다 심미적인 요소가 반영되었습니다.



로우빔과 하이빔 헤드라이트가 장착된 **어댑티브 LED 헤드라이트**는 LED 방향 지시등과 어댑티브 헤드라이트를 포함하여 특별한 존재감을 보여줍니다.



풀컬러대형 **BMW 헤드업 디스플레이**는 주행 관련 정보를 운전자의 시야에 곧바로 투사합니다. 운전 중에도 여러 정보를 편하게 확인할 수 있습니다.



**BMW 인텔리전트 퍼스널 어시스턴트**는 언제 어디서든 필요한 도움을 제공합니다. 버튼을 누르지 않고도 어시스턴트와 대화를 시작할 수 있습니다. 평소와 다름 없이 말을 걸어보십시오. 예를 들면, "안녕, BMW. 넌 누구니?"와 같이 이야기하면 됩니다.



**일루미네이티드 베를린**은 THE 1의 내부까지 온온한 빛으로 더 빛나게 해줍니다.

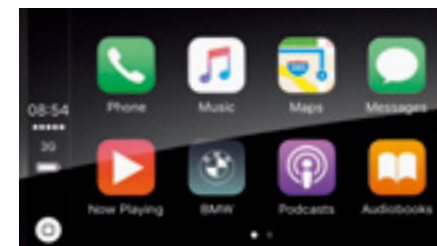

**Apple CarPlay®**는 차량의 유저 인터페이스를 통해 아이폰을 편리하게 사용할 수 있도록 지원합니다. 블루투스 및 Wi-Fi를 통해 편리하게 연결할 수 있으며 음악, 메시지, 전화 등 스마트폰 콘텐츠를 차량의 디스플레이에서 사용 가능합니다.

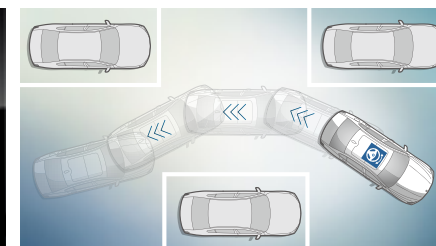

**후진 어시스턴트**는 마지막으로 주행한 50m를 기억해, 필요시 최대 35km/h의 속도로 되돌아가는 기능입니다. 골목길 또는 주차장 등에서 안전하게 후진을 통하여 빠져나올 수 있습니다.

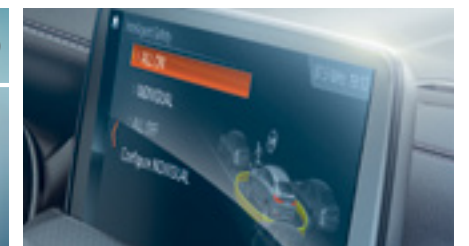

**세이프티 패키지 드라이빙 어시스턴트**는 카메라 기반 접근 제어 경고 및 보행자 접근 경고 기능, 풀 시티 브레이크 기능, 추월 금지 경고 및 차선 이탈 경고 등의 속도 제한 어시스턴트 기능을 제공합니다.

\*본 인쇄물에 수록된 이미지는 실제 차량과 차이가 있을 수 있으며, 사양 및 재원은 성능 개선을 위하여 사전 예고 없이 변경될 수 있습니다. 자세한 사항은 BMW 공식 딜러 전시장에 문의하시기 바랍니다.

<sup>1</sup>비, 안개 등의 악천후 환경에서는 기능이 제한될 수 있습니다.

\*본 인쇄물에 수록된 이미지는 실제 차량과 차이가 있을 수 있으며, 사양 및 재원은 성능 개선을 위하여 사전 예고 없이 변경될 수 있습니다. 자세한 사항은 BMW 공식 딜러 전시장에 문의하시기 바랍니다.



# MODEL LINEUP.

Option List	118d Joy First Edition	118d Sport	118d M Sport	118d M Sport First Edition
<b>Powertrain &amp; Technology</b>				
엔진 (배기량, 마력)	BMW 트윈파워 터보 4기통 디젤 (1,995cc, 150마력)	BMW 트윈파워 터보 4기통 디젤 (1,995cc, 150마력)	BMW 트윈파워 터보 4기통 디젤 (1,995cc, 150마력)	BMW 트윈파워 터보 4기통 디젤 (1,995cc, 150마력)
변속기	스텝트로닉 자동 8단	스텝트로닉 자동 8단	스텝트로닉 스포츠 자동 8단	스텝트로닉 스포츠 자동 8단
스티어링 휠 시프트 패들			0	0
서보트론닉	0	0	0	0
M 스포츠 서스펜션			0	0
<b>Driver's Mode</b>				
- 드라이빙 익스피리언스 컨트롤	0	0	0	0
스티어링 시스템 (Standard)	EPS	EPS	EPS	EPS
M 스포츠 스티어링 (가변식 스포츠 스티어링 시스템)			0	0
브레이크 에너지 재생가능	0	0	0	0
전자식 파킹 브레이크 (오토매틱 홀드 기능 포함)	0	0	0	0
오토 스타트 / 스톱	0	0	0	0
<b>Safety</b>				
에어백				
- 운전석 / 조수석 전면 및 측면	0	0	0	0
- 앞 / 뒷좌석 머리	0	0	0	0
브레이크				
- 통풍식 디스크 브레이크 (앞)	0	0	0	0
다이나믹 스태빌리티 컨트롤 (DSC, 트랙션 모드 포함)	0	0	0	0
피요먼스 컨트롤	0	0	0	0
ISOFIX 유아용 시트고정 장치 (뒷좌석 좌 / 우, 조수석 시트)	0	0	0	0
비상삼각대	0	0	0	0
정비 주기 표시 및 체크 컨트롤 가능	0	0	0	0
<b>Exterior Equipments</b>				
메탈릭 페인트 (단, 알파인 화이트 및 블랙 컬러 적용 시 non-metallic 페인트 적용)	0	0	0	0
BMW 인디비주얼 알루미늄 사틴 익스테리어 라인	0	0		
BMW 인디비주얼 하이글로스 새도우 라인			0	0
선루프 타입	파노라마 글라스 루프	파노라마 글라스 루프	파노라마 글라스 루프	파노라마 글라스 루프
<b>Wheels &amp; Tyres</b>				
휠 사이즈 & 디자인	17" 얼티 스포크 546	17" 더블 스포크 549	18" M 더블 스포크 819 M Bicolour	19" M 더블 스포크 552 M Bicolour
타이어 공기압 모니터링	0	0	0	0
런플랫 타이어	0	0	0	0
타이어 수리 세트				0
<b>Light &amp; Sight</b>				
LED 헤드라이트	0	0	0	0
LED 안개등		0	0	0
레이н 센서, 헤드라이트 및 윈드스크린 와이퍼 컨트롤	0	0	0	0
라이트 패키지		0	0	0
눈부심 방지 홈 & 사이드 (운전자 측) 미러	0	0	0	0
<b>Driver Assistance</b>				
크루즈 컨트롤			0	0
헤드업 디스플레이			0	0
파킹 어시스턴트 (후방 카메라, 후진 어시스턴트) & 주차 거리 알림 기능	0	0	0	0
<b>Interior Equipments</b>				
인테리어 트림	쿼츠 실버 메트	일루미네이티드 베를린	일루미네이티드 보스턴	일루미네이티드 보스턴
다기능 버튼 포함 스티어링 휠	0	0	0	0
스티어링 휠 타입	레더 스티어링 휠	스포츠 레더 스티어링 휠	M 레더 스티어링 휠	M 레더 스티어링 휠
열선 스티어링 휠				
시트 재질	센사텍	센사텍	알칸타라	알칸타라
앞좌석 전동식 시트 (운전석 메모리 포함)	0	0	0	0
럼버 서포트 (요추 지지대)			0	0
앞좌석 시트	스포츠 시트	스포츠 시트	M 스포츠 시트	M 스포츠 시트
오토매틱 에어컨디셔닝	1 Zone	1 Zone	2 Zone	2 Zone
앞좌석 열선 시트	0	0	0	0
컴포트 엑세스 (발동적으로 트렁크 열기 / 닫기 기능 포함)				0
전동식 테일게이트				0
디지털 계기판 (10.25인치 디지털 인스트루먼트 디스플레이)	0	0	0	0
스루-로딩 시스템 (40:20:40 뒷좌석 폴딩)	0	0	0	0
BMW 인디비주얼 안트라스라이트 헤드라이너			0	0
<b>Entertainment, Information and ConnectedDrive</b>				
컨트롤 디스플레이	10.25인치 터치 컨트롤 디스플레이	10.25인치 터치 컨트롤 디스플레이	10.25인치 터치 컨트롤 디스플레이	10.25인치 터치 컨트롤 디스플레이
iDrive 컨트롤러	0	0	0	0
무선 충전 기능				0
BMW 라이브 콕핏 프로페셔널 (BMW Live Cockpit Professional, 내비게이션)	0	0	0	0
BMW 인텔리전트 퍼스널 어시스턴트 (BMW Intelligent Personal Assistant)	0	0	0	0
BMW 커넥티드 패키지 프로페셔널 (BMW Connected Package Professional), 실시간 교통 정보 서비스	0	0	0	0
Apple Carplay® 지원	0	0	0	0
BMW 온라인, 리모트 소프트웨어 업그레이드	0	0	0	0
USB 오디오 인터페이스 / Aux-in 단자 / 블루투스	0	0	0	0
오디오 시스템	스��레오 스피커	HiFi 라우드 스피커	HiFi 라우드 스피커	HiFi 라우드 스피커
보이스 컨트롤	0	0	0	0
BMW 이미전시 폴 / 긴급 출동 서비스 / 텔레 서비스 예약콜	0	0	0	0

\*본 인쇄물에 기재된 내용은 실제 차량과 차이가 있을 수 있으며, 사양 및 제원은 성능 개선을 위하여 사전 예고 없이 변경될 수 있습니다. 자세한 사항은 BMW 공식 딜러 전시장에 문의하시기 바랍니다.

# TECHNICAL DATA.

MODEL LINEUP / TECHNICAL DATA 20121

Option List	118d Joy First Edition	118d Sport	118d M Sport	118d M Sport First Edition
<b>중량</b>				
공차 중량	kg 1,520	1,520	1,520	1,520
차량 총중량	kg 1,845	1,845	1,845	1,845
<b>제원</b>				
전장	mm 4,320	4,320	4,320	4,320
전폭	mm 1,800	1,800	1,800	1,800
전고	mm 1,435	1,435	1,435	1,435
<b>엔진</b>				
실린더 수 / 실린더당 밸브 수	4 / 4	4 / 4	4 / 4	4 / 4
배기량	cc 1,995	1,995	1,995	1,995
스트로크 / 보어	mm 90.0 / 84.0	90.0 / 84.0	90.0 / 84.0	90.0 / 84.0
최고 출력	마력/rpm 150 / 4,000	150 / 4,000	150 / 4,000	150 / 4,000
최대 토크	kg.m/rpm 35.69 / 1,750 - 2,500	35.69 / 1,750 - 2,500	35.69 / 1,750 - 2,500	35.69 / 1,750 - 2,500
압축비	:1 16.5	16.5	16.5	16.5
<b>트랜스미션</b>				
기어비	1/2/3/4 :1 5.519 / 3.184/ 2.05 / 1.492	5.519 / 3.184/ 2.05 / 1.492	5.519 / 3.184/ 2.05 / 1.492	5.519 / 3.184/ 2.05 / 1.492
	5/6/7/8 :1 1.235 / 1.000 / 0.801 / 0.673	1.235 / 1.000 / 0.801 / 0.673	1.235 / 1.000 / 0.801 / 0.673	1.235 / 1.000 / 0.801 / 0.673
	R :1 4.221	4.221	4.221	4.221
최종 감속비	:1 2.666	2.666	2.666	2.666
<b>성능</b>				
안전 최고 속도	km/h 214	214	214	214
0-100km/h 도달시간	sec 8.4	8.4	8.4	8.4
<b>연비</b>				
정부공인표준연비	km/ℓ 복합 14.3 (도심 : 13.0 / 고속 : 16.2)	복합 14.3 (도심 : 13.0 / 고속 : 16.2)	복합 14.3 (도심 : 13.0 / 고속 : 16.2)	복합 14.3 (도심 : 13.0 / 고속 : 16.2)
등급	등급 2	2	2	2
CO <sub>2</sub> 배출량	g/km 133	133	133	133
연료탱크용량	ℓtr 50	50	50	50
<b>타이어 &amp; 휠</b>				
타이어 규격	(전) 225/45 R17 (후) 225/45 R17	(전) 225/45 R17 (후) 225/45 R17	(전) 225/40 R18 (후) 225/40 R18	(전) 225/35 R19 (후) 225/35 R19
휠 규격	(전) 7.5 J x 17 (후) 7.5 J x 17	(전) 7.5 J x 17 (후) 7.5 J x 17	(전) 8.0 J x 18 (후) 8.0 J x 18	(전) 8.0 J x 19 (후) 8.0 J x 19

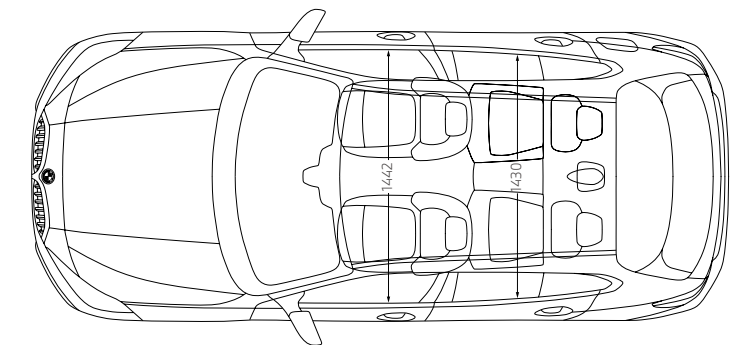
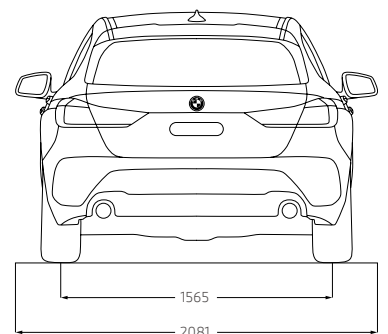
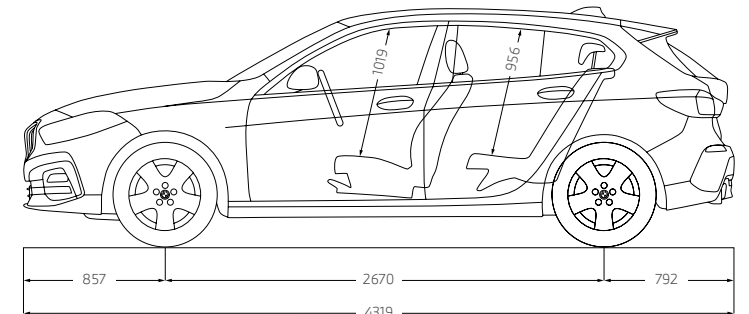
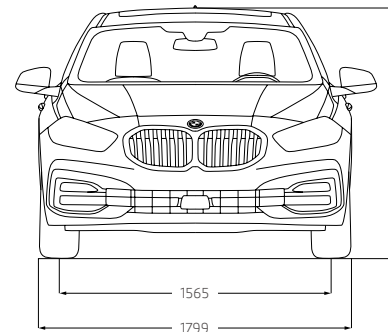

\*이미지에 표기된 수치는 유럽 기준 수치이며, 국내 인증 결과에 따라 달라질 수 있음.

\*본 인쇄물에 기재된 내용은 실제 차량과 차이가 있을 수 있으며, 사양 및 제원은 성능 개선을 위하여 사전 예고 없이 변경될 수 있습니다. 자세한 사항은 BMW 공식 딜러 전시장에 문의하시기 바랍니다.

\*위 연비는 표준모드에 의한 연비로서 도로상태·운전방법·차량적재 및 정비상태 등에 따라 실주행연비와 차이가 있습니다.



# BMW SERVICES.

## DJ BMW.



드라이빙 그리고 음악. 이들은 우리를 움직이게 하고 나아가게 하며 매순간을 새로운 즐거움으로 채워줍니다. 수입차 업계 최초로 음악 큐레이션 서비스를 제공하는 DJ BMW. 이제, 음악과의 만남으로 더욱 풍성해진 BMW 드라이빙의 즐거움을 느껴보십시오.



QR코드를 통해 확인하실 수 있습니다.

## BMW SHOP ONLINE.



BMW의 소장 가치 높은 한정판 모델을 전국에서 동시에 만나볼 수 있게 하기 위해 새롭게 개설된 BMW 판매 채널입니다. 오프라인과는 차별화된 BMW 샵 온라인 한정 스페셜 에디션을 매달 선보입니다.

**홈페이지** [shop.bmw.co.kr](http://shop.bmw.co.kr)  
**E-MAIL** [shopbmw@bmw.co.kr](mailto:shopbmw@bmw.co.kr)

## BMW FINANCIAL SERVICES.



BMW 차량을 구입하면서 고객님의 마지막으로 누리실 수 있는 혜택은 바로 BMW만의 완벽한 금융 솔루션입니다. BMW 파이낸셜 서비스는 귀하의 요구 조건과 재정 상태에 알맞은 상품 및 보험 옵션을 제공해드리고 있습니다. 특히, 적은 초기 선납 부담, 3년 뒤 최대 잔가 보장 등 다양한 기능이 담긴 상품으로 고객님의 삶은 더 나은 삶의 여유를 누리실 수 있습니다.

**홈페이지** [www.bmwfs.co.kr](http://www.bmwfs.co.kr)

# MY BMW APPS.

## My BMW.



어디서든 나의 BMW와 연결되어, 원할 때 언제든지 함께하고 새로운 여정을 떠날 수 있도록. My BMW 앱과 함께 새로운 카 라이프를 BMW 세상과의 연결을 시작하세요.



QR코드를 통해 확인하실 수 있습니다.

## BMW PLUS.



영화 예매하듯 쉽고 빠르게 BMW 서비스를 이용하는 방법. BMW Plus 앱을 통해 실시간으로 BMW만의 서비스를 예약 및 관리하실 수 있습니다. 서비스부터 관리까지, 지금 손 끝에서 펼쳐지는 BMW 서비스를 만나보세요.

## BMW VANTAGE.



BMW의 라이프스타일 멤버십, BMW Vantage를 소개합니다. BMW Vantage와 함께 만나게 되실 혜택과 재미로 드라이빙이 주는 즐거움, 그 이상의 BMW 라이프를 누리보세요.

# BMW 코리아 미래재단.

BMW services / BMW Korea Future Fund / BMW Driving Center 22123



따뜻한 마음과 앞선 생각이 만날 때, 모두가 행복한 미래가 시작됩니다. BMW 코리아 미래재단은 우리 사회의 지속 가능한 성장과 발전을 지원하고 건강한 미래 사회 건설에 앞장서기 위해 2011년에 설립된 비영리재단입니다. 친환경 리더십, 글로벌 인재 양성, 나눔 문화 확산을 통해 책임 있는 미래 리더를 양성하는 BMW 코리아 미래재단. 진정한 나눔의 즐거움을 직접 경험해 보시기 바랍니다.

**홈페이지** [www.bmwkoreafuturefund.co.kr](http://www.bmwkoreafuturefund.co.kr) **E-MAIL** [future@bmw.co.kr](mailto:future@bmw.co.kr) **TEL** (080) 269-2300

# BMW 드라이빙 센터.



2014년 대한민국 영종도에 아시아 최초로 설립된 BMW 드라이빙 센터가 드라이빙, 그 이상의 즐거움을 전합니다. 축구장 40개 크기의 부지에 설립된 BMW 드라이빙 센터는 BMW 그룹 역사상, 그리고 세계적으로도 처음 시도하는 고객과 일반인 중심의 안전교육 주행 시설이며 경험, 즐거움, 환경을 테마로 구성되었습니다. 이는 BMW의 철학인 진정한 드라이빙의 즐거움을 보다 많은 사람들에게 전하고, 자동차 복합 문화 공간으로 자리 잡고 있습니다. BMW 드라이빙 센터에서 새로운 즐거움, 새로운 미래, 새로운 비전을 만나십시오.

**홈페이지** [www.bmw-driving-center.co.kr](http://www.bmw-driving-center.co.kr) **주소** 인천광역시 중구 공항동로 136 **TEL** (080) 700-8000